



のご紹介

B i M A Pは、弊社にて現場様と打合せし、作成した加工図面に基づき、
お客様、もしくはお客様との取引業者様へ、加工を委託させて頂き、
全国のお客様の現場へ加工管を納める、**栗井機鋼の加工ブランド**です。

ねじ切り
ねじ接合加工



グルーピング加工



各種溶接加工



加工管種：SGP・STPG・キーロンVF / 加工範囲：15A~200A

1

T-f a sなどの施工図データを頂き、
弊社で加工用の製作図面を作成します。
その他、見積書・組立用の番号図面等も
合せて、ご提供させて頂きます。

2

現場（設備工事業者）様との
仕様などの打合せについては、
弊社が代行する事も可能です。



における 弊社のお役立ち機能

施工図データ加工

各種資料作成

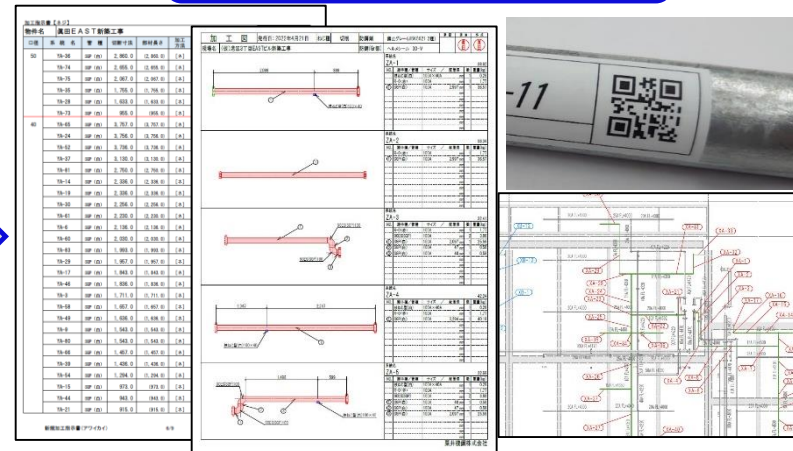
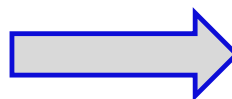
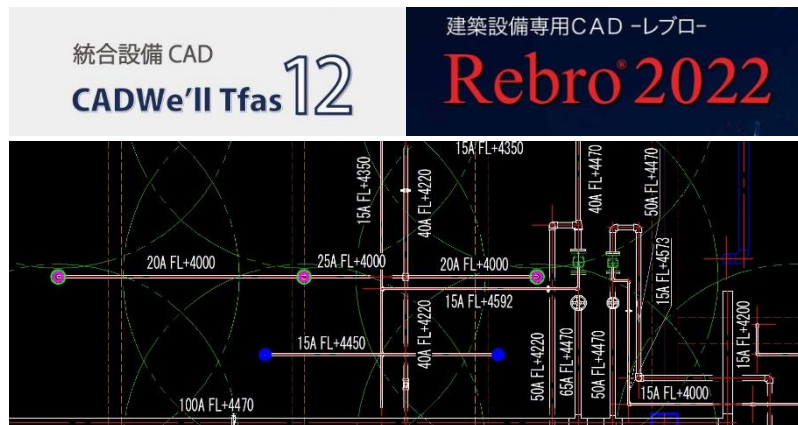

特殊角度管

空調配管

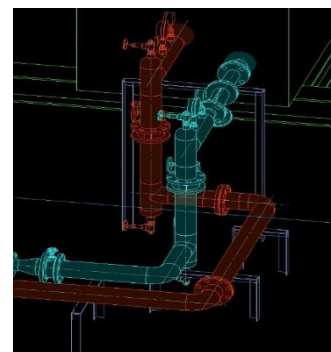
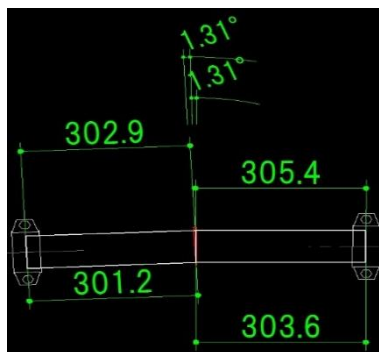

データ活用（プレハブ化）は **栗井機鋼** へ

